

PH03 Comfort XL™ SERIE

INSTRUCCIONES DEL PRODUCTO
MODELO ESTÁTICO



POLYJOHN®
allí cuando nos necesites



NOTA: Recomendamos leer detenidamente todas las instrucciones de montaje antes de proceder con la instalación, el servicio o el mantenimiento. Todas las referencias a la izquierda y la derecha a lo largo de esta guía se refieren a la vista desde la parte delantera.

ESPECIFICACIONES DEL PRODUCTO

PH03 COMFORT XL™
PH03-1000



DIMENSIONES

IMPERIALES

MÉTRICAS

Altura exterior	91 in	231 cm
Ancho exterior	62 in	157 cm
Longitud exterior	62 in	157 cm
Altura del marco de la puerta (diámetro interior)	74 in	188 cm
Ancho del marco de la puerta (diámetro interior)	32 in	81 cm
Altura del asiento del tanque	19 in	48 cm
Peso	240 lb	108 kg
Capacidad estática del tanque	33 gal	125 L
Área de calcomanías del panel lateral	12" x 23"	30 cm x 58 cm
Área de la calcomanía del panel de la puerta	27" x 27"	68 cm x 68 cm

DESCRIPCIÓN DE PRODUCTO

PH03 COMFORT XL™
PH03-1000

LEA PRIMERO: Siga las instrucciones en el orden en que se presentan. Se recomienda leer todas las instrucciones de montaje antes de comenzar.

- Siga las instrucciones en el orden en que se presentan. Se recomienda leer todas las instrucciones de montaje antes de continuar.
- Se requiere un manejo adecuado, especialmente en estructuras con suelos planos y cimientos mínimos. Si se deja caer esta unidad durante el transporte y la instalación, se pueden producir daños estructurales o una desalineación del conjunto frontal y la puerta.
- Colóquela sobre un suelo plano y despejado; se pueden utilizar cuñas debajo del suelo para ayudar a nivelarla, ya que de lo contrario la puerta podría quedar desalineada.
- El montaje del modelo PH03 de baño requiere dos personas.
- Todas las perforaciones se realizan con brocas de 13/64" y 1/4". Todos los agujeros para remaches se perforan con un diámetro de 13/64".
- Todas las referencias a izquierda, derecha, delante y detrás a lo largo de las instrucciones de montaje se hacen desde la perspectiva de la parte delantera del baño.

HERRAMIENTAS NECESARIAS PARA EL MONTAJE



Taladro



13/64" Broca



1/4" Broca



Punzones cónicos



Pistola remachadora
con punta de 3/16"

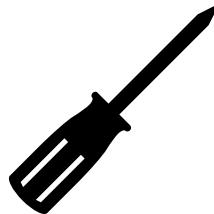

Destornillador Phillips
y plano



Martillo



Cinta métrica



Llave de tubo

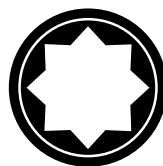

Llave de vaso de 7/16"



Alicates de presión
(alicates con bloqueo)

DIBUJOS DE SUJETADORES A ESCALA REAL

PH03 COMFORT XL™
PH03-1000

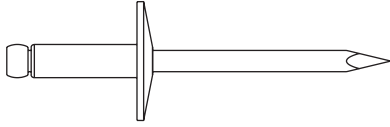

(113) PC-000100 Remache
con reborde grande, corto

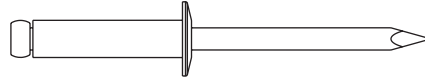

(1) PC-000104 Remache
Brida pequeña, larga

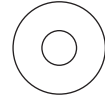

(144) PC-000106 Arandela
3/16" de respaldo

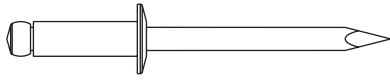

(2) PC-000102 Remache
Brida pequeña, corto

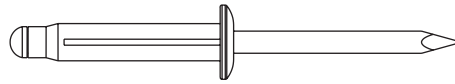

(29) PC-000105 Remache
Brida pequeña

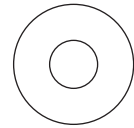

(30) PC-000123 Arandela
1/4" x 5/8" Plana

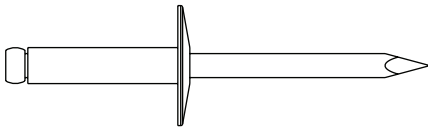

(4) PC-000103 Remache
Brida grande

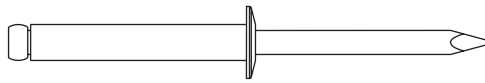

(1) PC-000107 Remache
Brida pequeña, extra largo

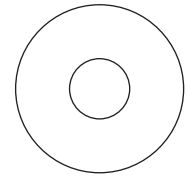

(1) PC-000168 Arandela
5/16" x 7/16" Plana

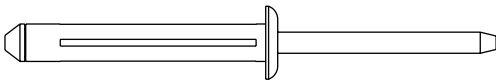

(1) PC-000117 Remache
Pared hueca 3/4" Agarre

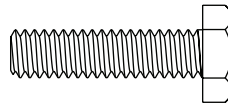

(23) PC-000139 Perno de 1/4"-20 x
1" con cabeza hexagonal

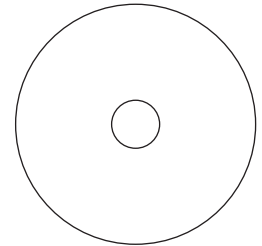

(23) PC-000121 Arandela
1/4" x 1-1/4" Guardabarros

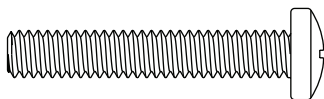

(6) PC-000175 Tornillo
1/4"-20 x 1-1/2" Phillips

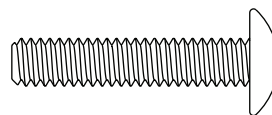

(1) PC-000174 Perno
1/4"-20 x 1-1/4" Cabeza hexagonal



(30) PC-000140 Tuerca
1/4"-20 Nylok

INSTRUCCIONES DE MONTAJE

PH03 COMFORT XL™
PH03-1000

PASO 1: PREPARE EL MARCO DE LA BASE PARA FIJAR LOS PANELES DE PARED

Taladre un agujero de 1/4" en la muesca central del marco de la base para montar, centrar y nivelar el primer panel lateral. Repita este proceso con los otros dos paneles laterales.

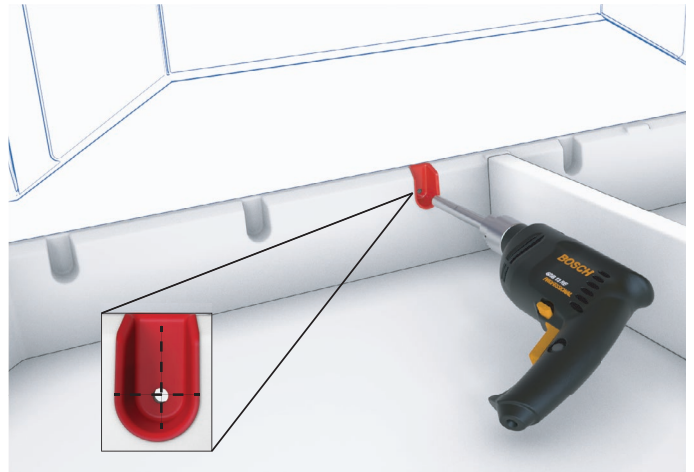

PASO 2. TRES PANELES DE PARED Y CUATRO MOLDURAS DE ESQUINA SUBCONJUNTO

Localice tres paneles de pared y cuatro paneles de esquina. Elija uno de los paneles de pared para que sea el panel trasero y añada una moldura de esquina a cada lado de la pared del panel trasero utilizando (9) remaches PC-000100 y (9) arandelas de respaldo PC-000106. Remache primero los orificios centrales, luego los superiores y, por último, los inferiores. Siga este procedimiento para ambos paneles laterales de pared, conectándolos a ambas esquinas traseras. Repita el procedimiento para ambas molduras de esquina delanteras. NOTA: (Asegúrese de remachar las molduras de esquina desde fuera hacia dentro, esto proporciona un buen aspecto visual). Levante el subconjunto de tres paneles de pared y cuatro molduras de esquina y envuélvalos alrededor de la base, apoyando las esquinas en las áreas elevadas de 1/4" moldeadas en la parte superior de la base.

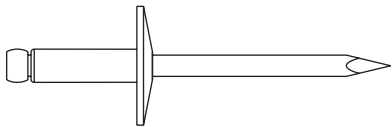

PC-000100 Remache
54 Utilizado en este paso

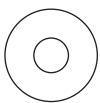

PC-000106 Arandela
54 Utilizado en este paso

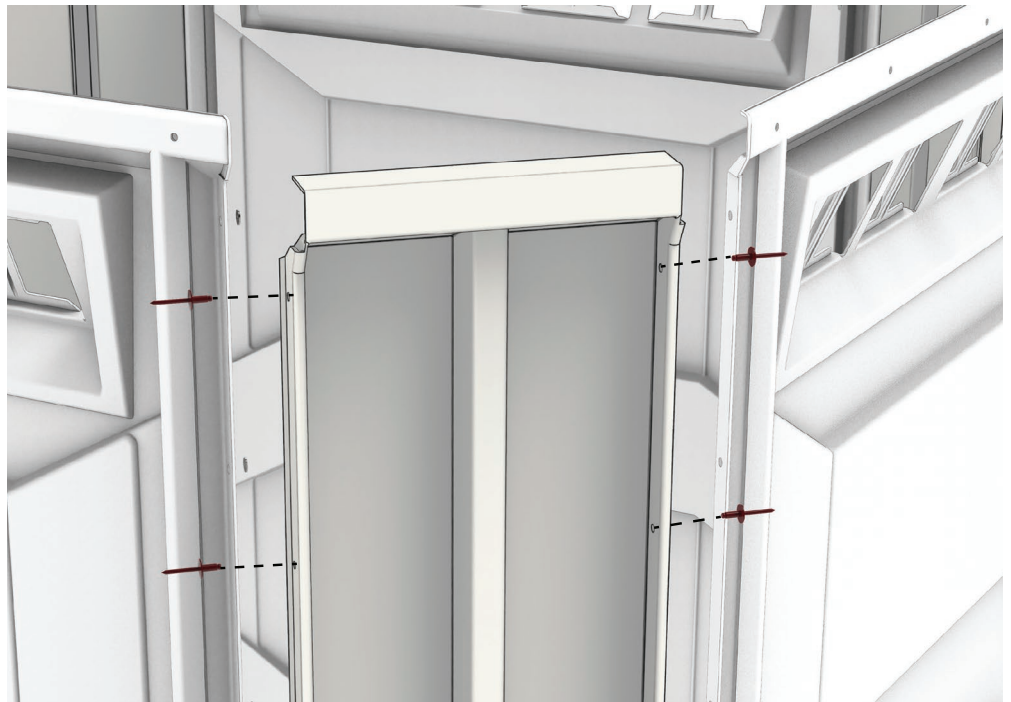

INSTRUCCIONES DE MONTAJE

PH03 COMFORT XL™
PH03-1000

PASO 3: FIJAR LOS PANELES DE PARED A LA BASE PERIMETRAL

Coloque una arandela PC-000121 en un perno PC-000139 e inserte el perno a través del orificio central del panel lateral izquierdo y en el borde de la base. Coloque una arandela PC-000123 en el interior junto con una tuerca PC-000140 y apriete. Repita este paso para los otros dos paneles laterales. Nivele el panel lateral izquierdo y, utilizando los orificios restantes del lateral como guía, taladre orificios de 1/4" a través del borde de la base. Fije el lateral a la base utilizando el mismo método que para el orificio central. Repita este paso para el resto de los laterales.

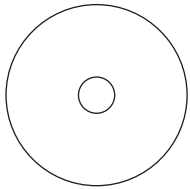

PC-000121 Arandela
15 Utilizado en este paso

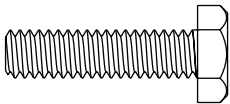

PC-000139 Perno
15 Utilizado en este paso



PC-000140 Tuerca
15 Utilizado en este paso

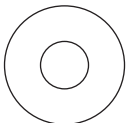

PC-000123 Arandela
15 Utilizado en este paso



CABAÑA ENVOLVIENDO LA BASE

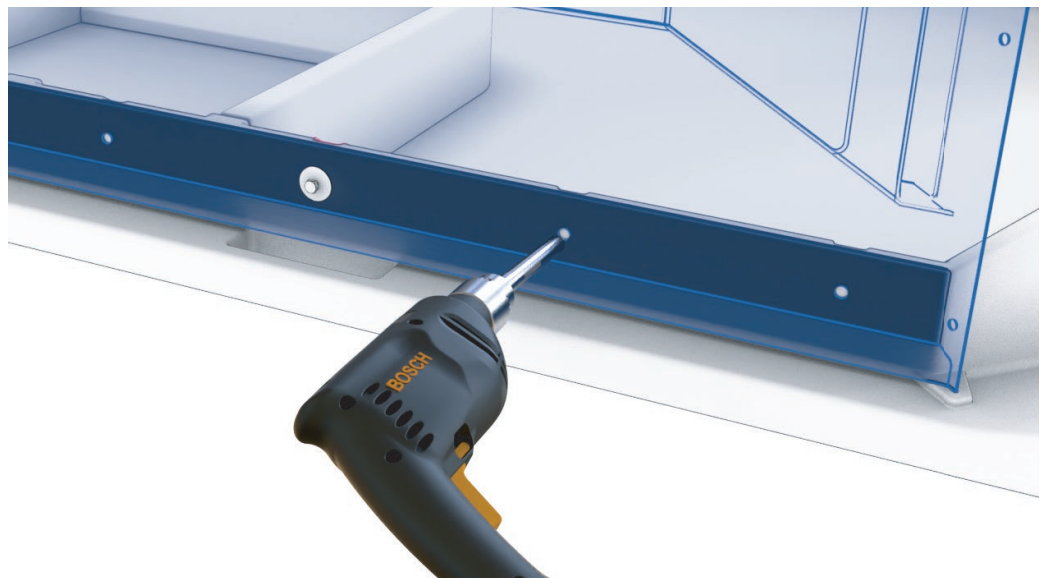

INSTRUCCIONES DE MONTAJE

PH03 COMFORT XL™

PH03-1000

PASO 4. SUBCONJUNTO DELANTERO A LOS MARCOS DE LA BASE

Levante el subconjunto delantero y coloque las patas del marco de aluminio de la puerta en la parte delantera del marco de la base a cada lado de la abertura de la puerta. Fije el conjunto delantero a las molduras de las esquinas delanteras remachando los orificios pretaladrados con (18) remaches PC-000100 y (18) arandelas de refuerzo PC-000106, como en el paso 1. **NOTA:** (Asegúrese de remachar desde el exterior de la parte delantera hacia la esquina). Por motivos de envío, hay una brida que mantiene la puerta cerrada con el conjunto delantero. Corte esta brida e instale un remache PC-000104 en el orificio del marco de la puerta. Sujete un lado del conjunto frontal y tire con fuerza hacia el «bolsillo» del marco de la base y coloque un par de tenazas en el marco de la base sujetando el subconjunto frontal. Localice los tres orificios pretaladrados en la parte inferior del marco de la puerta y, con una broca de 1/4", taladre esos orificios a través del marco de la base. Fije el marco a la base utilizando (3) tornillos PC-000175 con (3) arandelas PC-000123 y (3) tuercas de seguridad PC-000140. Tenga cuidado de no apretar demasiado los tornillos, ya que podría aplastar la base. Repita este proceso en el otro lado del subconjunto delantero. **Tenga cuidado de no apretar demasiado los tornillos, ya que podría aplastar la base.**

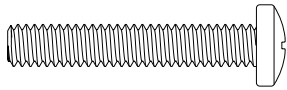

PC-000175 Tornillo
6 Utilizado en este paso

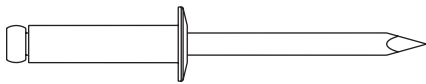

PC-000104 Remache
1 Utilizado en este paso

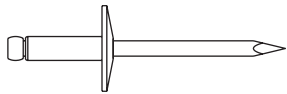

PC-000100 Remache
18 Utilizado en este paso



PC-000140 Tuerca
6 Utilizado en este paso

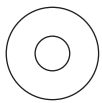

PC-000106 Arandela
18 Utilizado en este paso

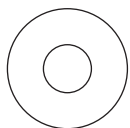

PC-000123 Arandela
6 Utilizado en este paso

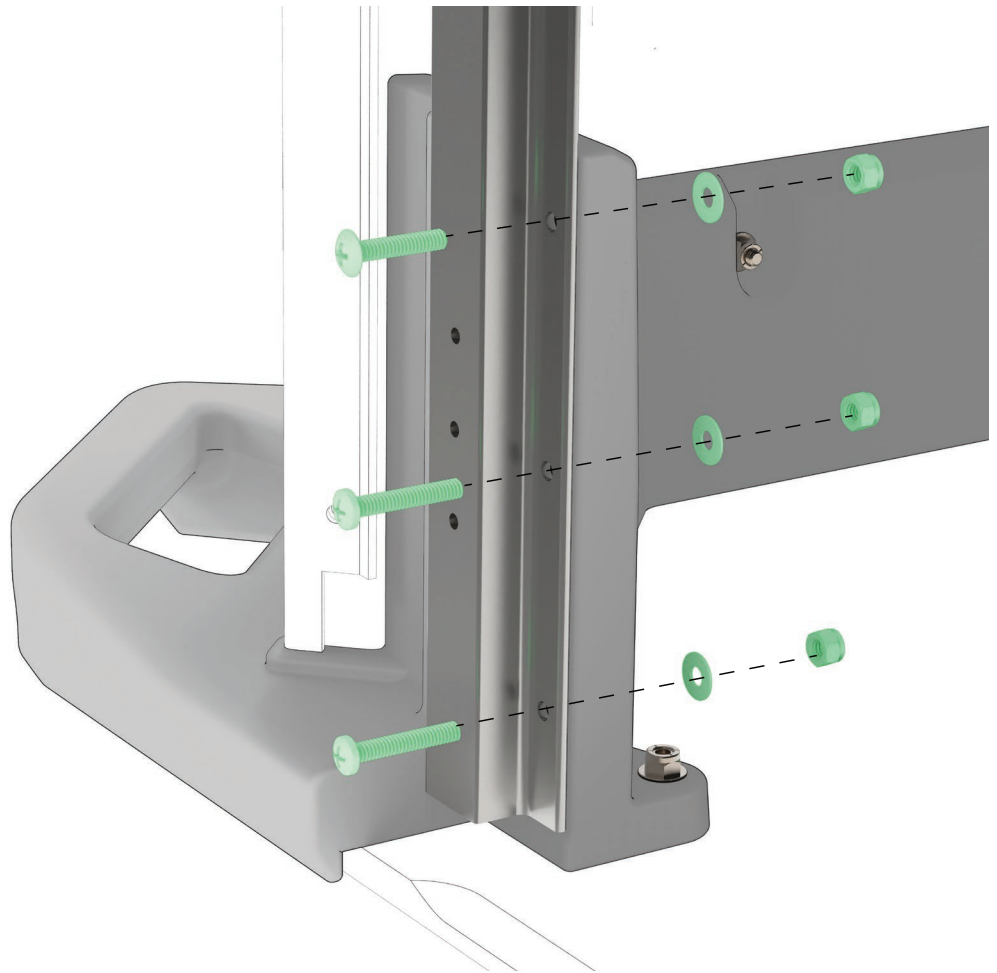

INSTRUCCIONES DE MONTAJE

PH03 COMFORT XL™
PH03-1000

PASO 5: FIJACIÓN DE LAS MOLDURAS DE LAS ESQUINAS A LA BASE

Para las molduras de las esquinas: NOTA: (Asegúrese de que las esquinas estén bien ajustadas contra el borde de la base empujando la esquina por la nervadura del centro). Comience primero por las esquinas frontales. Desde el interior de la unidad, localice los dos huecos en las esquinas frontales interiores del borde de la base. Taladre un agujero de 1/4" a través de los centros de estos huecos y a través del panel de la esquina. Fíjelas en su lugar utilizando las arandelas PC-000121 y los pernos PC-000139 en el exterior, y las arandelas PC-000123 y las tuercas PC-000140 en el interior. Apriete para fijarlas en su lugar. Repita estos pasos para los paneles de esquina restantes.

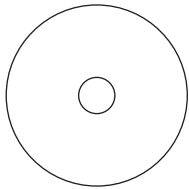
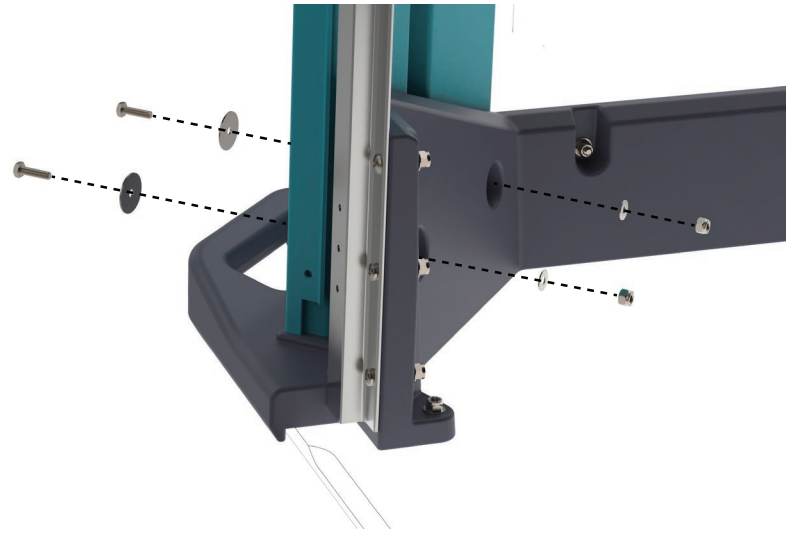

PC-000121 Arandela
8 Utilizado en este paso



PC-000140 Tuerca
8 Utilizado en este paso

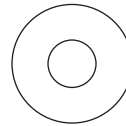

PC-000123 Arandela
8 Utilizado en este paso

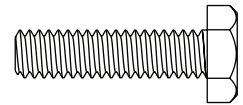

PC-000139 Perno
8 Utilizado en este paso

PASO 6. MONTAJE DEL TECHO

NOTA: (El panel frontal y los tres paneles laterales se suministran con orificios pretaladrados en la parte superior central de cada panel. El techo se suministra con puntos de hendidura a lo largo de cada uno de los ocho bordes). Utilice una broca de 13/64". Taladre orificios en los puntos de hendidura centrales del techo. **IMPORTANTE: ASEGÚRESE DE ALINEAR EL ORIFICIO PARA LA CHIMENEA DE VENTILACIÓN DEL TECHO CON EL ORIFICIO DEL TANQUE.** Comience por la parte delantera de la unidad: el techo debe alinearse con el orificio central de la jamba. Al alinear el techo con el conjunto delantero, aplique presión a la moldura de la esquina izquierda, lo que hará que la puerta se mueva hacia arriba y hacia abajo dentro de la jamba de aluminio. Antes de instalar los remaches en esta zona, cuadre la puerta con la jamba. Una persona en el exterior remachará los remaches PC-000100 a través de cada uno de los cuatro orificios centrales del techo a los paneles de la pared, mientras que otra persona colocará las arandelas de respaldo PC-000106 en los vástagos de los remaches desde el interior de la unidad. Continúe con las molduras de las esquinas: con una broca de 13/64", taladre orificios en el centro a ambos lados de la nervadura y luego remache en su lugar como se indicó anteriormente. Para los paneles de pared: Sujete el techo firmemente contra los paneles de pared. Con una broca de 13/64", taladre los puntos restantes del techo en los paneles de pared. La persona que se encuentra en el exterior volverá a remachar los remaches PC-000100 a través de los orificios taladrados, mientras que desde el interior, otra persona colocará arandelas de refuerzo PC-000106 en los vástagos de los remaches.

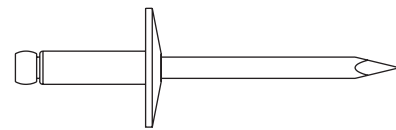

PC-000100 Remache
28 Utilizado en este paso

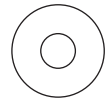

PC-000106 Arandela
28 Utilizado en este paso

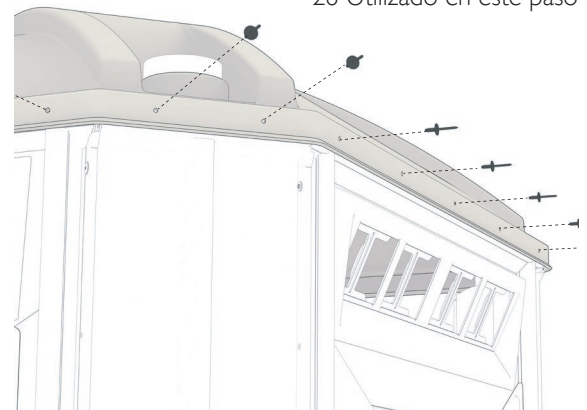

INSTRUCCIONES DE MONTAJE

PH03 COMFORT XL™
PH03-1000

PASO 7. INSTALACIÓN DEL DEPÓSITO DE RESIDUOS

En el exterior de la unidad, alguien medirá y marcará los puntos de perforación. Para el panel de la pared trasera, mida desde el borde interior de la nervadura 11 pulgadas y desde la parte superior del marco de la base 17 pulgadas y media, y marque con un rotulador. Para la moldura de la esquina, mida en el centro de cada lado de la nervadura y desde la parte superior del marco de la base, y marque a 19 pulgadas. En el panel de la pared izquierda, mida desde el borde interior de la nervadura 11 pulgadas y hacia arriba desde la parte superior del marco de la base y marque a 19 pulgadas. Coloque el tanque de residuos en la esquina trasera izquierda sobre los soportes del tanque del marco de la base. Mientras una persona empuja el tanque contra los paneles de la pared y la esquina desde el interior, otra persona perforará desde el exterior los cuatro puntos que se acaban de marcar con una broca de 13/64 pulgadas.

PRECAUCIÓN: AL PERFORAR AGUJEROS, ESPECIALMENTE EN EL PANEL TRASERO, ASEGÚRESE DE PERFORAR SOLO A TRAVÉS DE LA PRIMERA PARED DEL TANQUE. Remache los agujeros utilizando (4) remaches PC-000103 desde el exterior con (4) arandelas de respaldo PC-000106 en el interior del tanque.

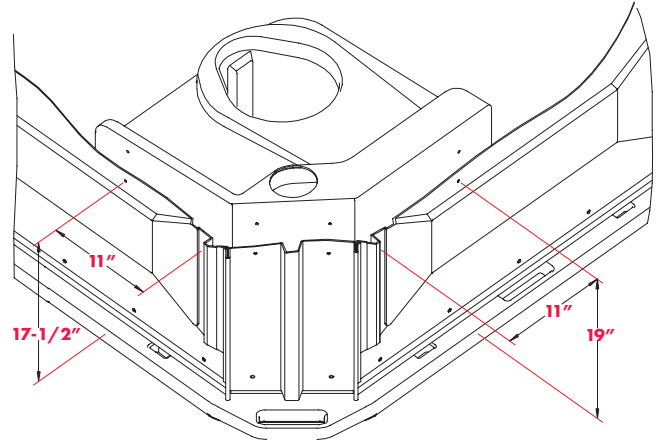

PASO 8. INSTALACIÓN DE LA MOSQUITERA

Cada uno de los tres paneles laterales tiene dos rejillas de ventilación. En la superficie de cada rejilla hay un símbolo con la fecha. El símbolo va hacia el centro del panel lateral, mirando hacia el interior. Para cada uno de los paneles laterales, inserte en la ranura de ventilación una rejilla de cada lado y superponga los orificios centrales de las rejillas (en el símbolo con la fecha). **IMPORTANTE: ASEGÚRESE DE QUE AMBAS REJILLAS ESTÉN CENTRADAS EN LA RANURA DE VENTILACIÓN.** Desde el interior de la unidad, utilice una broca de 13/64" para taladrar un orificio a través del orificio central de la rejilla y en cada una de las paredes laterales. Desde el exterior, remache un remache PC-000100 en el orificio central con una arandela de refuerzo PC-000106 en el interior. Desde el interior de la unidad, utilizando los orificios de los extremos de las pantallas como guías, taladre orificios a través de los paneles de la pared. Desde el exterior, remache las pantallas en su lugar con remaches PC-000100 y arandelas de refuerzo PC-000106 en el interior.

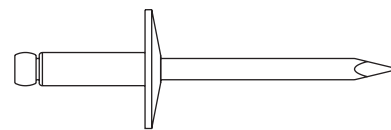
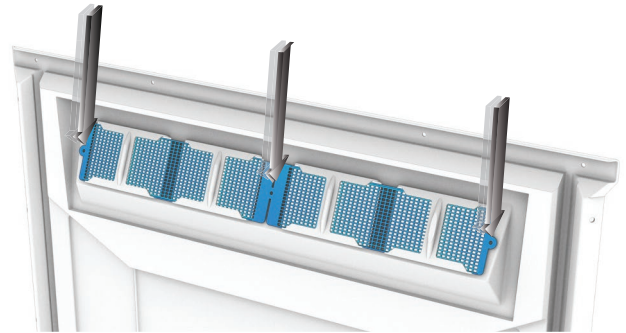

PC-000100 Remache
9 Utilizado en este paso

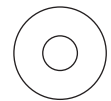

PC-000106 Arandela
9 Utilizado en este paso

PASO 9. INSTALACIÓN DE LA CHIMENEA DE VENTILACIÓN

Deslice el tubo de ventilación hacia arriba a través del orificio de 4 pulgadas del techo y hacia abajo hasta el orificio correspondiente del tanque. Con una broca de 13/64 pulgadas, taladre un orificio a través del saliente del tanque y del tubo de ventilación. Fíjelo con un remache PC-000117.

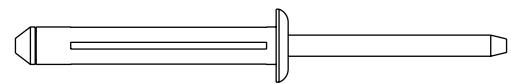

PC-000117 Remache
1 Utilizado en este paso

INSTRUCCIONES DE MONTAJE

PH03 COMFORT XL™
PH03-1000

PASO 10. CIERRE GIRATORIO

Coloque la manija de la puerta PC-000576 de manera que el borde de la abertura de la puerta encaje en los puntos de bisagra de la manija. Cuando la manija esté en su lugar, inserte el tornillo PC-000174 a través del orificio de montaje central de la manija. Tome el pestillo giratorio PC-000575C y colóquelo en la abertura de la puerta desde la parte posterior de la misma. Guíelo hasta el tornillo. Utilice la arandela PC-000123 y la tuerca PC-000140 para fijar las dos mitades. Ajuste la tensión del tornillo para regular la facilidad de movimiento del pestillo.

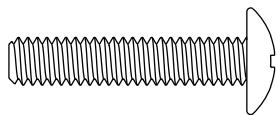
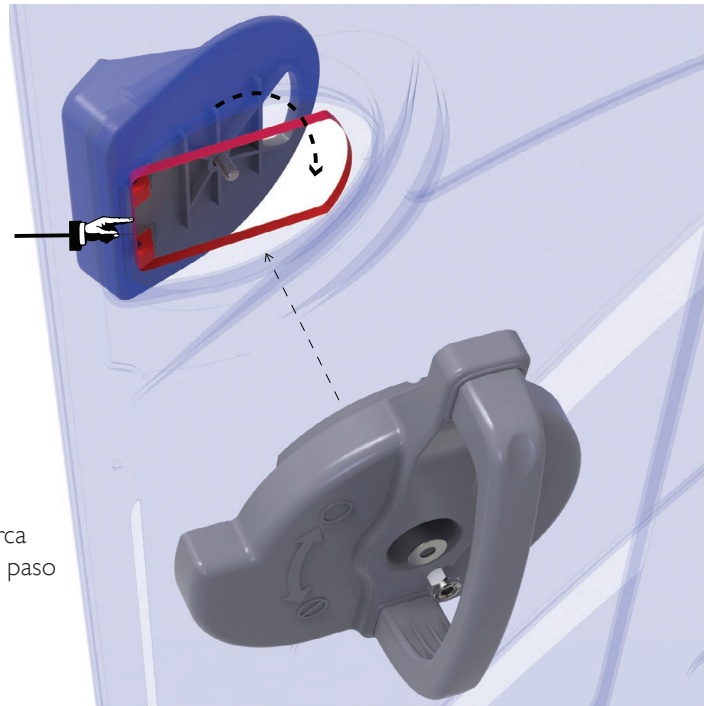

PC-000174 Perno
| Utilizado en este paso

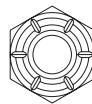

PC-000140 Tuerca
| Utilizado en este paso

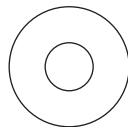

PC-000123 Arandela
| Utilizado en este paso

PASO 11. CABLE DE COMPROBACIÓN DE LA PUERTA

Alinee los tres orificios del soporte metálico del cable de control de la puerta con los orificios situados en la parte superior central interior de la puerta, de modo que el soporte quede inclinado hacia la unidad y los tres orificios queden alineados con los orificios del soporte (como se muestra). Fíjelo con tres remaches PC-000105. Desde el exterior de la unidad, inserte un remache PC-000104 en el orificio pretaladrado en la parte superior de la abertura de la puerta del marco de la puerta. Coloque el extremo en bucle del cable de control de la puerta en el extremo del remache, seguido de (1) arandela PC-000168 y (1) arandela de respaldo PC-000106. Fíjelo con remaches.

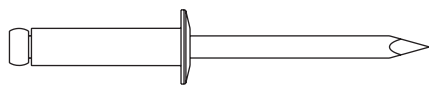

PC-000104 Remache
| Utilizado en este paso

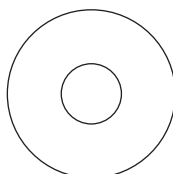

PC-000168 Arandela
| Utilizado en este paso

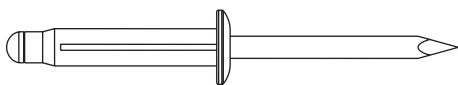
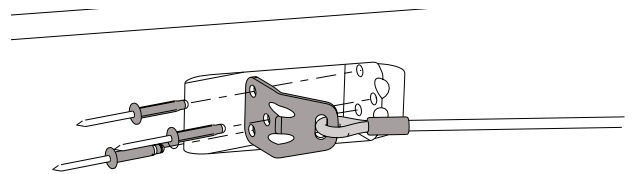

PC-000105 Remache
3 Utilizado en este paso

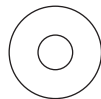

PC-000106 Arandela
| Utilizado en este paso

PASO 12. INSTALACIÓN DEL ASIENTO DEL INODORO

Coloque el asiento del inodoro en la parte superior del tanque. Alinee los orificios de la bisagra del asiento con los orificios de la parte superior del tanque. Inserte los pernos del asiento a través de la bisagra del asiento y del tanque. Levante el asiento, enrosque las tuercas de plástico del asiento en los extremos de los pernos y apriete.

INSTRUCCIONES DE MONTAJE

PH03 COMFORT XL™
PH03-1000

PASO 13. DISPENSADOR DE PAPEL HIGIÉNICO

El dispensador de doble rollo se puede montar en el lugar que prefiera, en función de los accesorios que tenga en la unidad. Nivele el dispensador en la pared y utilice los cuatro orificios de la parte posterior del dispensador como guía para marcar la ubicación de los orificios de perforación. Taladre cuatro agujeros de 13/64" en los puntos que acaba de marcar. Desde el exterior de la unidad, fíjelo con remaches (4) PC-000100 y arandelas de respaldo (4) PC-000106 en el interior.

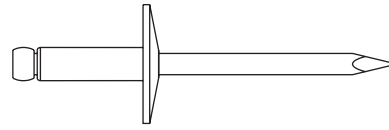

PC-000100 Remache
4 Utilizado en este paso

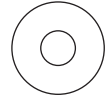

PC-000106 Arandela
4 Utilizado en este paso

PASO 14. INSTALACIÓN DEL CIERRE DE LA PUERTA

Empuje el conjunto del tubo del resorte en el orificio del bolsillo moldeado central de la puerta con el extremo del cable hacia el lado con bisagras de la puerta. Inserte las lengüetas del clip de retención del cierre de la puerta en los 2 orificios pretaladrados, como se muestra a continuación. Gire el clip de retención hasta que encaje en su sitio mientras pasa el cable del resorte por el orificio del clip de retención. Fíjelo con (2) remaches PC-000105. Alinee el clip del cable en el centro del marco de la puerta con el clip de retención del cierre de la puerta. Desde el interior de la unidad, utilice una broca de 13/64" para taladrar dos orificios en un solo lado del marco de la puerta. Remache el clip del cable al marco de la puerta con dos remaches PC-000102. En el interior de la unidad, coloque la parte superior de un martillo contra el clip del cable. Coloque el extremo del cable de resorte en la garra del martillo. Abra la puerta mientras mantiene el martillo en su posición. Mantenga la puerta abierta con el pie y sujete con unos alicates de presión el cable por donde sale de la puerta. ASEGÚRESE DE SUJETARLO BIEN. Retire el cable de la garra del martillo, cierre la puerta y coloque el extremo del cable en la ranura del clip del cable. Abra la puerta y retire los alicates de presión.

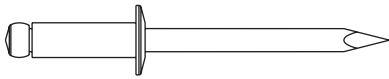

PC-000102 Remache
2 Utilizado en este paso

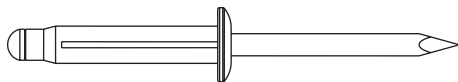

PC-000105 Remache
2 Utilizado en este paso

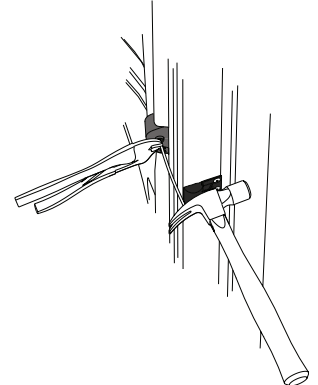
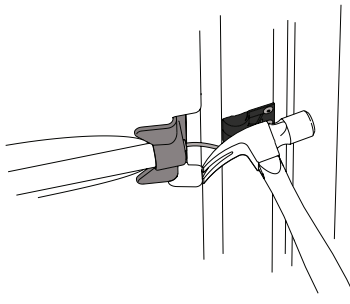
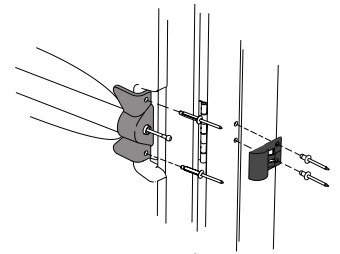
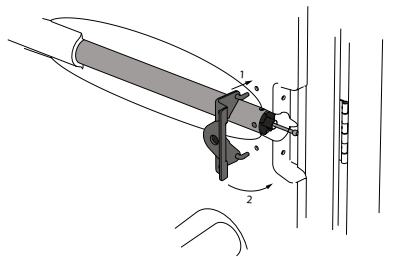

PASO 15. INSTALACIÓN OPCIONAL DEL URINARIO

Inserte la llave de drenaje del urinario en el orificio situado en la parte superior izquierda del depósito de retención. Coloque el urinario de manera que quede nivelado. Hay dos orificios en la parte superior del urinario. Taladre orificios de 13/64" a través de esos orificios y a través del panel lateral. Desde el exterior del baño, una persona remachará a través de los orificios taladrados con remaches PC-000102, mientras que otra persona dentro del baño colocará arandelas de respaldo PC000106 en los vástagos de los remaches.

DIAGRAMA DE PIEZAS

PH03 COMFORT XL™
PH03-1000



DIAGRAMA DE PIEZAS

PH03-0003 CONJUNTO DELANTERO

PH03 COMFORT XL™
PH03-1000

PH03-0003RL - Conjunto delantero con *piezas pequeñas

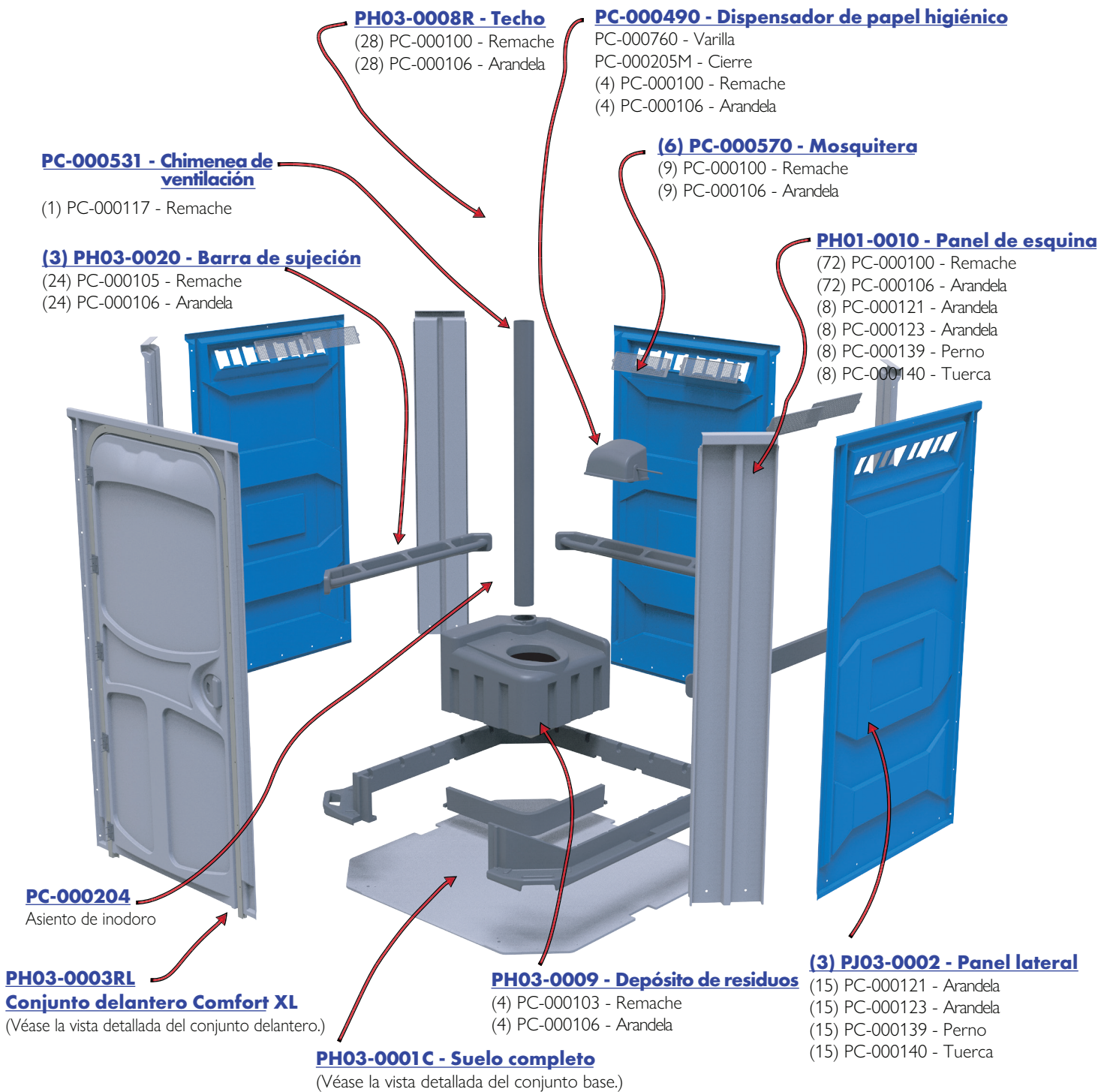

DIAGRAMA DE PIEZAS

CONJUNTO COMPLETO DE BASE CXL

PH03 COMFORT XL™
PH03-1000

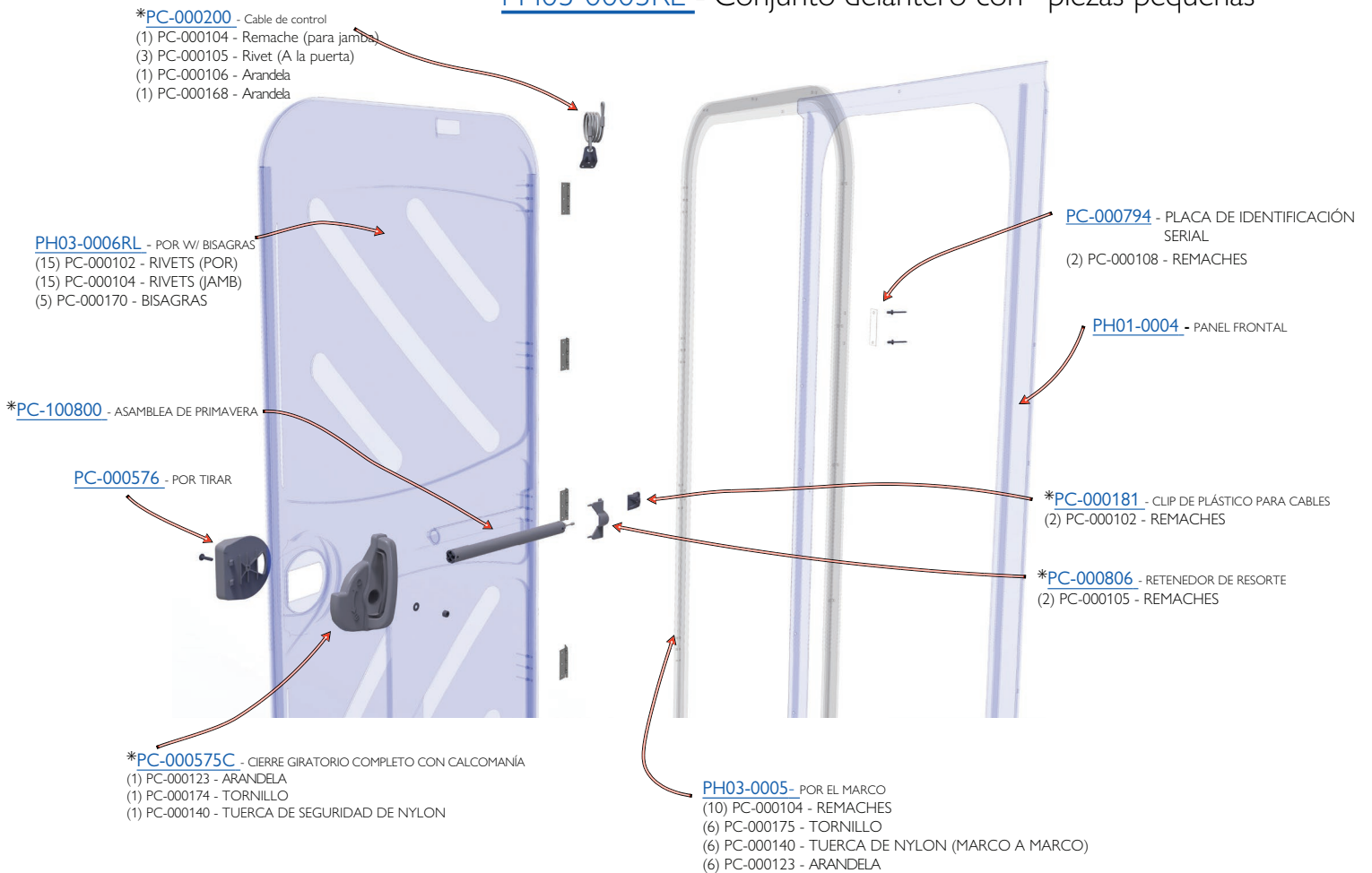
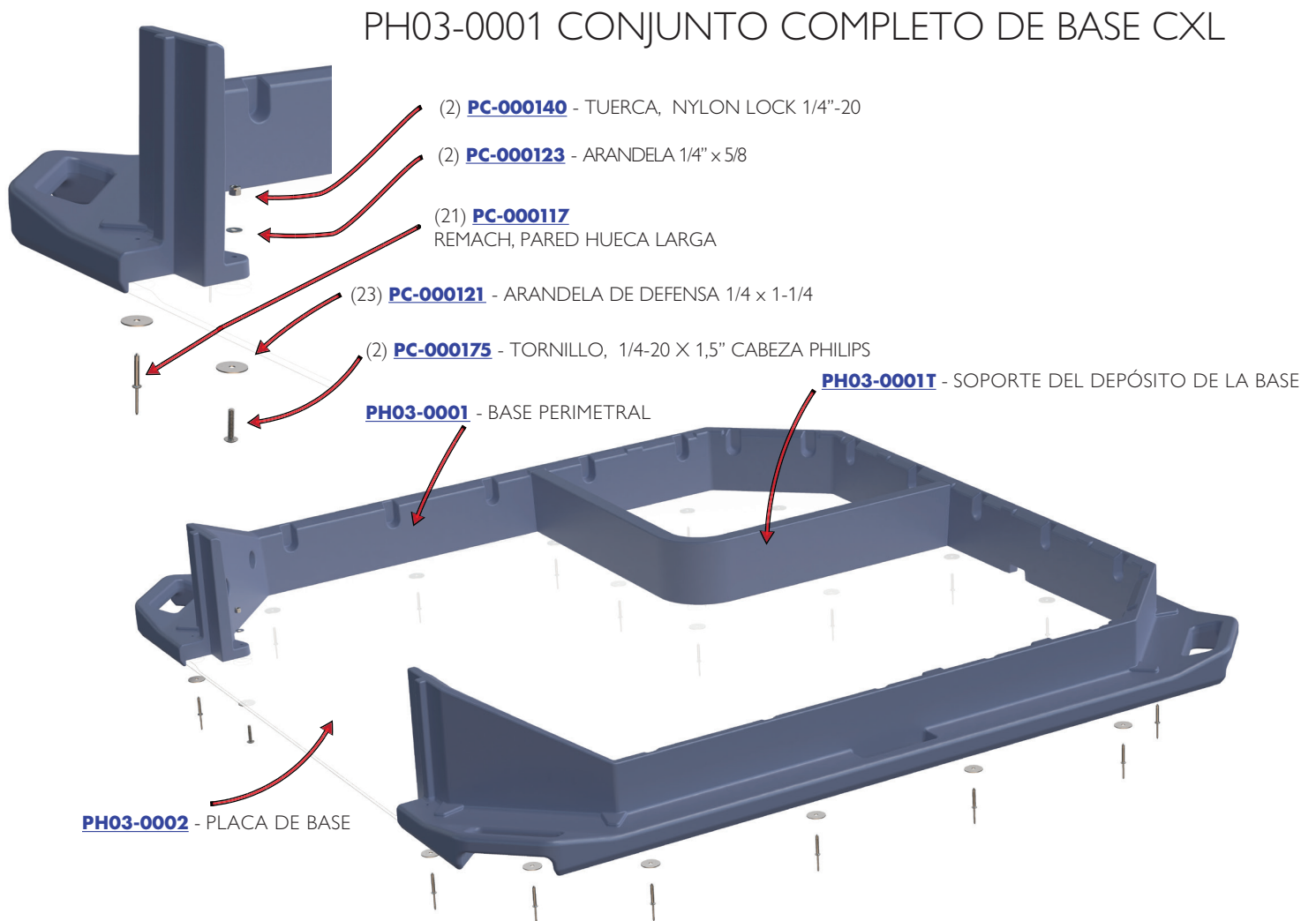

ACCESORIOS, SUMINISTROS Y PRODUCTOS QUÍMICOS OPCIONALES

PH03 COMFORT XL™
PH03-1000



Dispensador de jabón líquido
PSD1-1000



Estante interior
SU3-0002PJ - PJ Modelo
SU3-0001F - Fleet Modelo



Paquetes desodorizantes

Para obtener una lista completa de todos nuestros accesorios, visite www.polyjohn.com/products/additional-products.html

Para obtener una lista completa de todos nuestros productos químicos, visite www.polyjohn.com/supplies/pros-choice.html

LIMPIEZA Y MANTENIMIENTO

Utilice un jabón suave para limpiar todas las superficies y componentes.

Los arañazos y abrasiones leves se pueden lijar ligeramente o frotar con un limpiador abrasivo suave (como «Soft Scrub») que contenga carbonato cálcico, lejía hipoclorito y detergentes. Asegúrese de seguir las instrucciones del producto de limpieza, ya que estos ingredientes pueden generar gases peligrosos cuando se mezclan con otros productos químicos. Aclare las zonas limpias y púlalas con una cera convencional.

Algunos arañazos leves también pueden ocultarse utilizando una pistola de aire caliente industrial.

Para obtener productos de limpieza, desodorantes y de papel, póngase en contacto con:

PRO'S CHOICE
2500 GASPAR AVE.
WHITING, IN 46394-2175
800-292-1305
www.polyjohn.com/supplies/pros-choice.html

Recomendamos encarecidamente afiliarse a la Asociación Internacional de Saneamiento Portátil (PSAI), la autoridad mundial en servicios de saneamiento portátil. El manual del «Programa de Certificación de la Industria del Saneamiento Portátil» de la PSAI contiene una gran cantidad de información sobre normas y procedimientos de servicio. Para obtener más información, póngase en contacto con la PSAI:

PORTABLE SANITATION ASSOCIATION INTERNATIONAL (PSAI)
7800 METRO PARKWAY, SUITE 104
BLOOMINGTON, MINNESOTA 55425 USA
800-822-3020 / 612-854-8300 FAX 612-854-7560
www.psa.org

Prop 65

PolyJohn Corporation desea informar a todos sus clientes y usuarios finales que algunos de sus productos pueden contener sustancias químicas incluidas en la Ley de Agua Potable Segura y Control de Sustancias Tóxicas de California de 1986. Conocida comúnmente como la Proposición 65, esta ley establece una lista de sustancias químicas que, según el Estado de California, presentan un riesgo de cáncer, defectos congénitos u otros daños reproductivos.

La exposición a sustancias químicas suele producirse por inhalación, ingestión o adsorción. Los productos PolyJohn no están diseñados para ser utilizados de estas formas. PolyJohn Corporation no puede prever todos los usos de sus productos (tanto los previstos como los no previstos) y, por lo tanto, ha optado por proporcionar una advertencia general sobre la presencia de sustancias químicas conocidas.

La lista de sustancias químicas de la Proposición 65 se puede consultar en <http://www.P65Warnings.ca.gov>

Las siguientes advertencias son etiquetas colocadas en los productos afectados. Si estas etiquetas no están presentes, entonces no se aplican a ese producto.



ADVERTENCIA: Este producto puede exponerle a sustancias químicas, entre ellas el 4-vinilciclohexeno, que según el Estado de California puede provocar cáncer y defectos congénitos u otros daños reproductivos. Para obtener más información, visite www.P65Warnings.ca.gov.

Etiqueta de 4-vinilciclohexeno para su uso en cualquier producto fabricado con Bayblend T85



ADVERTENCIA: Este producto puede exponerle a sustancias químicas, entre ellas el dióxido de titanio, que según el Estado de California puede provocar cáncer. Para obtener más información, visite www.P65Warnings.ca.gov.

Declaración de cumplimiento sobre minerales de conflicto

La sección 1502 de la Ley Dodd-Frank de Reforma de Wall Street y Protección al Consumidor, y las normas de la Comisión de Bolsa y Valores adoptadas en relación con ella, exigen a determinadas empresas que informen sobre el uso de «minerales de conflicto» en la fabricación de sus productos. En general, los minerales de conflicto se refieren colectivamente a la casiterita, la columbita-tantalita, el oro, la wolframita o sus derivados, incluidos el tantalio, el estaño y el tungsteno, que proceden de la República Democrática del Congo o de determinados países limítrofes (denominados en el presente documento "Países Cubiertos").

Aunque nosotros, como empresa privada, no estamos sujetos a las normas sobre minerales de conflicto ni a los requisitos de información, entendemos que nuestros clientes sí pueden estarlo, y nos comprometemos a ayudarles a cumplir con sus requisitos de información. Con el fin de determinar si nuestros productos manufacturados contienen minerales de conflicto, hemos pedido a nuestros proveedores pertinentes, a partir del 1 de septiembre de 2020, que verifiquen el uso de cualquier mineral de conflicto en los materiales que nos suministran. Sus respuestas demuestran que nuestros proveedores relevantes (i) no utilizan minerales conflictivos en los materiales que nos suministran, (ii) no tienen motivos para creer que los minerales conflictivos que utilizan puedan proceder de los países afectados, y/o (iii) creen razonablemente que los minerales conflictivos que utilizan proceden de fuentes recicladas o de desechos. En consecuencia, podemos afirmar que, según nuestro leal saber y entender, nuestros productos manufacturados no contienen minerales de conflicto o, en la medida en que puedan contenerlos, dichos productos son «libres de conflicto en la RDC», tal y como se define en el párrafo (e)(4) de la sección 1502.

Seguiremos trabajando con nuestros proveedores clave para garantizar que podamos identificar el uso de minerales de conflicto en nuestra cadena de suministro y que las declaraciones realizadas en esta declaración de cumplimiento sigan siendo precisas. A tal fin, nos reservamos el derecho de modificar esta declaración en cualquier momento en función de novedades o información posteriores.

Si tiene alguna pregunta o duda sobre esta declaración, no dude en ponerse en contacto con nosotros.

PREGUNTAS FRECUENTES

PH03 COMFORT XL™
PH03-1000

Aseos y Baños

P: ¿Puedo utilizar un aseo por mi cuenta o necesito un profesional?

R: Es ilegal desechar los desechos humanos de forma inadecuada. Puede comprar un aseo portátil para su uso personal, pero deberá contratar a un operador profesional de aseos portátiles para que vacíe y elimine los desechos cuando sea necesario.

P: ¿Se puede añadir un lavabo al interior de cualquier aseo?

R: No todas las unidades pueden albergar un lavabo interior. Las unidades Comfort XL y We'll Care no tienen lavabos interiores. Las unidades Comfort XLT, PJN3, PJP3 y Fleet sí tienen lavabos interiores. Todas las unidades Fresh Flush requieren un lavabo para funcionar, pero las unidades de descarga estática y recirculante pueden añadir un lavabo.

P: ¿Cómo se configura inicialmente un inodoro portátil para su uso?

R: Cada vez que se utiliza un tanque vacío, es necesario llenarlo con 5 galones de agua y un producto químico conocido en el sector como "azul". Contiene colorantes y enzimas diseñados para descomponer los residuos.

P: ¿Puedo sustituir piezas de mi inodoro?

R: Por supuesto. Ofrecemos todas nuestras piezas como recambios. Solo tiene que llamar a PolyJohn o ponerse en contacto con su representante local para realizar un pedido.

P: Mi inodoro tiene una válvula de descarga, ¿puedo utilizarla para vaciar el depósito de residuos?

R: Puede utilizar la válvula de descarga para vaciar el depósito, pero debe hacerlo en una estación de descarga para autocaravanas que cuente con el equipo y el tratamiento adecuados. También puede contratar a un operador local de inodoros portátiles para que vacíe el depósito de residuos.

P: En mi unidad de recirculación, ¿de dónde viene el agua que descarga la taza del inodoro?

R: Una unidad de recirculación toma el agua que hay dentro del tanque y la utiliza para descargar la taza del inodoro. Sí, es el agua usada que hay dentro del tanque. No se preocupe por esto. Hay dos filtros separados que filtran cualquier sustancia sólida antes de que llegue a la taza. Además, esta agua se ha mezclado con potentes productos químicos que descomponen los residuos dentro del tanque. Esto ahorra el uso de agua fresca y, al mismo tiempo, se obtienen los beneficios de la descarga.

P: ¿Cómo funcionan los inodoros con descarga de agua limpia?

R: A diferencia de los inodoros con recirculación, los modelos con agua limpia requieren un lavabo. El mecanismo de descarga de la taza extrae agua limpia del lavabo para descargar. El lavabo también utiliza agua limpia para lavarse las manos y el agua gris se drena al tanque del inodoro.

P: Se me ha roto la rejilla, ¿cómo la sustituyo?

R: Las pantallas se pueden quitar y sustituir taladrando los remaches, deslizando la pantalla hacia fuera, deslizando la nueva hacia dentro y volviendo a remachar las pantallas en su sitio.

P: Ya no tienen el urinario antiguo, ¿funcionará el nuevo? Si es así, ¿qué tengo que hacer para modificar mi unidad para que quepa el nuevo urinario?

R: El nuevo urinario PolyJohn ha sido completamente rediseñado. Se ha demostrado que el nuevo diseño tiene la mejor forma y estructura para reducir al mínimo las salpicaduras. Las paredes laterales son mucho más altas y no hay reborde en el interior. Esto ayudará a mantener limpio el urinario. Además, todo el urinario tiene superficies lisas para facilitar la limpieza. El nuevo urinario también puede contener 5 libras de sal para climas más fríos. Para instalar el nuevo urinario en tanques antiguos, necesitará 4 remaches 101310/PC-000102, 4 arandelas 100314/PC-000106 y 1 tapa 100458/PC-000557.

GARANTÍA

BAÑOS Y ASEOS

PH03 COMFORT XL™

PH03-1000

POLYJOHN PORTABLE RESTROOMS LIMITED GARANTÍA DE 3 AÑOS DEL PRODUCTO

PolyJohn Enterprises Corp. garantiza las principales piezas de plástico de sus baños portátiles (parte frontal de plástico, paneles de pared, techo y tanque) contra cualquier rotura u otros problemas que impidan que el baño portátil PolyJohn funcione de acuerdo con las prácticas habituales utilizadas en la industria de los baños portátiles y de la manera prevista. Esta garantía cubre cualquier daño en los materiales o la mano de obra durante un periodo total de 3 años (36 meses). Esta garantía se extiende únicamente al comprador original del baño portátil PolyJohn. Se requerirá el comprobante de compra, los números de serie y fotografías.

FREGADEROS, TANQUES, REMOLQUES Y SANISTANDS

PolyJohn Enterprises garantiza nuestros lavabos, tanques, remolques y sanitarios desde la fecha de compra. Cualquier uso indebido o abuso de nuestros productos, o el incumplimiento de los procedimientos recomendados, anulará esta garantía. La garantía es una garantía limitada de 1 año y una garantía limitada de 90 días para sus componentes.

Lo que no cubre la garantía

Esta garantía no cubre los daños o fallos provocados o causados por: el incumplimiento de los procedimientos de montaje de PolyJohn, modificaciones no autorizadas, casos de fuerza mayor, manejo incorrecto, uso indebido, uso de disolventes incompatibles u otros productos químicos dañinos, vandalismo o accidentes. En ningún caso PolyJohn será responsable de los costes de mano de obra ni de los daños incidentales o consecuentes. Para obtener información detallada sobre la política de garantía de PolyJohn y ver las instrucciones para presentar una reclamación, visite <https://www.polyjohn.com/warranty/>.

Exención de responsabilidad de la garantía

Las condiciones de venta de PolyJohn son FOB (Free on Board Shipping Point, franco a bordo en el punto de envío). Esto significa que el comprador asume la responsabilidad una vez que el producto sale del muelle de envío de PolyJohn. El transportista es totalmente responsable de cualquier daño que se produzca durante el transporte. Aviso importante: Todos los daños ocultos o no anotados deben comunicarse en un plazo de 5 días hábiles a partir de la fecha de entrega (el primer día es el día de la entrega), de acuerdo con la Clasificación Nacional de Carga Motorizada (NMFC), norma 300100, para que se pueda presentar una reclamación por daños. Las reclamaciones presentadas después de este plazo no serán válidas.

Para evitar disputas sobre la garantía, siga estos pasos inmediatamente al recibir sus productos:

Inspeccione el envío inmediatamente e insista en que los daños visibles se indiquen en su copia del albarán de transporte. Si no se anotan en el albarán de transporte, es muy probable que se deniegue la reclamación.

Abra el envío si es necesario e inspeccione si hay daños ocultos.

Si hay algún daño que le impida utilizar el producto, puede rechazar el envío. Después de hacerlo, póngase en contacto con nosotros inmediatamente.

Proceso de presentación de reclamaciones de garantía

PolyJohn se reserva el derecho a solicitar la inspección de los productos para verificar los defectos, lo que puede incluir la devolución de algunas o todas las piezas con los gastos de envío a cargo del comprador. Una vez que los artículos hayan sido devueltos e inspeccionados, y se haya determinado que PolyJohn es responsable, se reembolsarán los gastos de envío. Si lo desea, puede ponerse en contacto con PolyJohn para organizar el envío de la devolución.

Para presentar su reclamación de garantía, siga estos pasos:

1. Vaya a [polyjohn.com/warranty/](https://www.polyjohn.com/warranty/)
2. Rellene la información de contacto necesaria.
3. Rellene el número de factura, la fecha de compra, el producto y los números de serie del producto.
4. Suba una imagen de los productos afectados.
5. Envíe el formulario y alguien se pondrá en contacto con usted lo antes posible.

“PolyJohn es una empresa familiar de fabricación de plásticos de última generación dedicada a proporcionar a sus empleados un entorno de trabajo comprometido con la excelencia, y a sus clientes productos, servicios y tecnología innovadores que cumplan o superen sus requisitos.”

GRACIAS POR COMPRAR PRODUCTOS POLYJOHN!



POLYJOHN®
allí cuando nos necesites

POLYJOHN USA
+1 800-292-1305
Whiting, Indiana
www.polyjohn.com

POLYJOHN INTERNACIONAL
UNITED KINGDOM
+44 (0) 1937-583333
Yorkshire, Inglaterra
www.polyjohn.co.uk

POLYJOHN CANADÁ
+1 800-465-9590
Oro Medonte, Ontario
www.polyjohn.ca
www.fr.polyjohn.ca

POLYJOHN AMÉRICA LATINA
+01 800-953-1307
Chihuahua, México
www.polyjohn.mx

POLYJOHN APAC
+61 (0) 73276 4900
Brisbane, Australia
www.polyjohnapac.com.au

POLYJOHN SUDÁFRICA
+27 (011) 615-3804
Johannesburgo, Sudáfrica
www.polyjohn.co.za

POLYJOHN NUEVA ZELANDA
+64 (0)22 387 7142
Auckland, Nueva Zelanda
www.polyjohn.co.nz

POLYJOHN SUDAMÉRICA
+57 318 696 7744
Bogotá, Colombia
www.polyjohn.lat

POLYJOHN INTERNACIONAL
REPÚBLICA CHECA
+420 608 876 983
Karlovy Vary, República Checa
www.polyjohn.eu